

P/S®-II 柔性 GYLON® 集装式密封产品介绍

原创：Garlock 李彬 Garlock 领先密封技术

随着我国工业的迅速发展及对环保控制的重视，对密封件的要求也同步提高，在一些介质有腐蚀性、温度高、转速快等设备运行工况恶劣的条件下，一般的密封件已经不能满足要求。

Garlock，致力于对苛刻工况下密封件的研发及推广。为满足诸如石化、造纸、医药等领域一些特殊的密封需求，对旗下产品的结构和材料进行针对性的设计、研发和推广，使之成为这些行业客户良好的帮助者与合作伙伴。



P/S®-II 柔性 GYLON® 集装式密封元件

P/S®-II 密封为 Garlock 推出的一款高技术含量的多唇、集装式密封。该密封是由不锈钢的金属部件和 PTFE 的密封唇以及氟橡胶材料的 O 型圈组成。其唇的材料采用 GYLON® 系列的材料，保证其极高的耐腐蚀性和良好的耐温性。集装式的结构保证了良好的密封性。PS/-II 集装式密封维修包是指该密封件中可以替换的密封唇、O 型圈等非金属可更换的部件。



 Garlock密封技术1887

特色和优点

1、材料：

- GYLON®密封元件的不粘性，使得在密封黏住粘稠性流体时，不会被黏住，克服了给机封带来的困扰。
- GYLON®密封元件具有绝佳的抗化学腐蚀性与干式运转性能，满足了油封所不具备的密封条件。
- 不锈钢的金属骨架、特殊的 O 型圈的材质以及 HastelloyC®的螺栓材料保证了密封的耐腐蚀性，使其可以在恶劣的环境中长期的使用。

2、结构

- 独特的多唇集装式设计不会受到轴向端隙、间歇运转或扭矩的影响；并且允许泵反转。
- 通用的机加工压盖、附带改装套件，便于现场维修、安装。
- 硬涂层套管防止设备损坏。

- 一体式密封结构简化安装要求，便于快速的安装、维护。

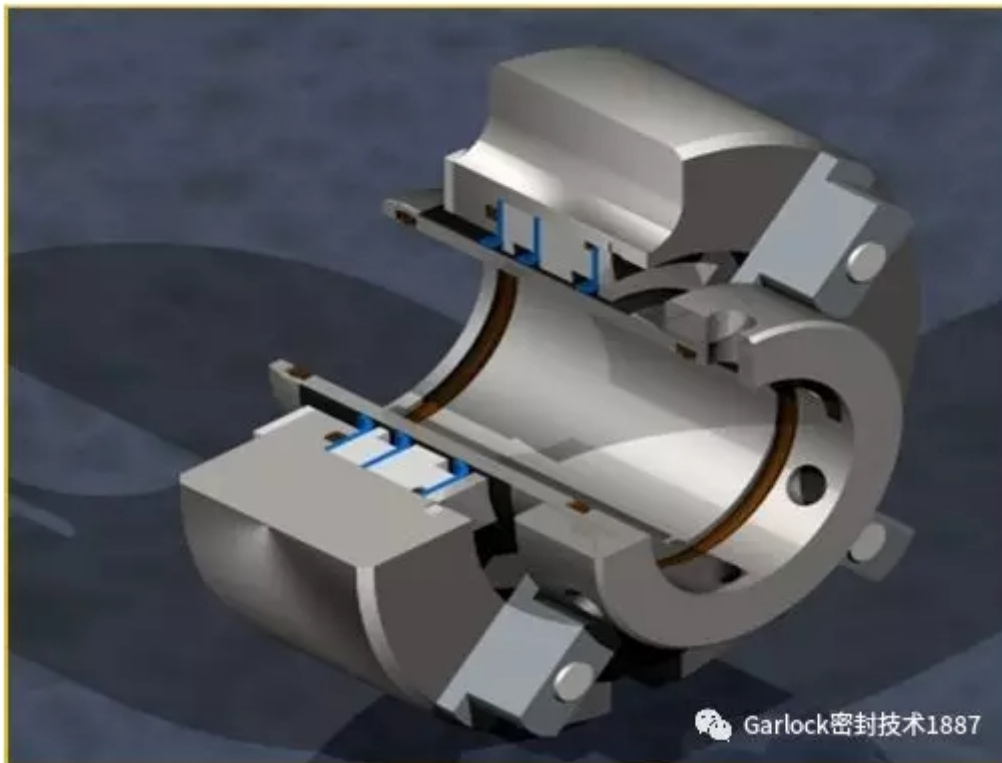

产品的应用

PS-II 集装式密封是应用于极端恶劣工况的特殊密封，包括应用在高温、高压、高速、特殊介质等工况。具有端面密封所不具备的在厚、粘稠、热敏的介质中的密封特色。

应用的行业：广泛应用在医药、化工、造纸等行业的设备中。

应用的设备：

- IP/S®-II 密封有效地使用在容积式泵、离心泵以及各种反应釜的密封中。另外在输送带、旋转阀的动力端也有应用。

- I 设备的品牌：

Viking、Moyno、Blackmer、Roper、Tuthill 等公司制造的容积式泵；

Durco、Goulds 等公司制造的离心泵

备注：不建议在含有金属的介质中使用此密封。

应用的工况

- 最高压力：150psi/10bar

- 最高真空度：28 英寸汞柱/711mm 汞柱
- 最高温度：300° F/149° C
- 最高表面速度：
- 700fpm/3.5m/s（干运转）；
- 2500fpm/12.7m/s（润滑后）
- 偏心 and 摆动：最高 0.005" TIR@fpm/0.13mm TIRmm@m/s
- 轴向位移：±0.125 英寸/3.2mm
- 介质：适用于以下的介质。

胶、AFFF、沥青、巧克力、乳剂、脂肪、果糖、燃油、胶水、墨水、胶乳、糖蜜、机油、油漆、造纸涂料、聚合物树脂、密封带、肥皂、淀粉、糖浆、牛脂、焦油、清漆、蜡。

应用举例：

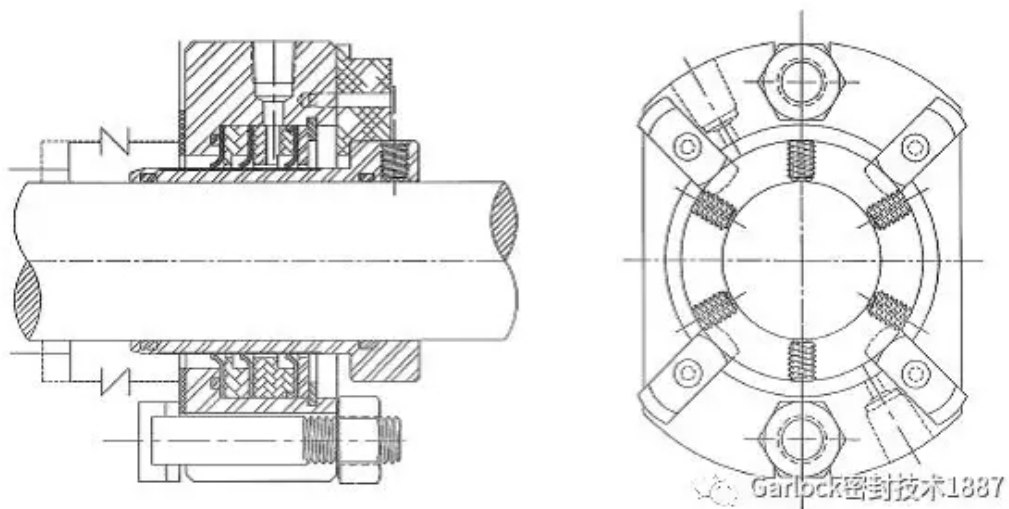



注:本文中展示的产品性质和应用范围是典型的例子,当您用于特殊场合时,需要对其适用性进行单独的研究和评定,不适当选择密封产品可能导致财产损失和/或危及人身安全.

更多信息请关注 Garlock 微信公众号, 或者登录官网: 网: www.garlock.com.cn . 文 . 文章属 Garlock 公司版权.